

УДК 021.6  
ББК 78.34

## ОСНОВНЫЕ ФОРМЫ БИБЛИОТЕЧНОГО ВЗАИМОДЕЙСТВИЯ: ТЕРМИНОЛОГИЧЕСКИЙ АНАЛИЗ

© А.А. Стукалова, О.Л. Лаврик, 2008

*Государственная публичная научно-техническая библиотека  
Сибирского отделения Российской академии наук  
630200, г. Новосибирск, ул. Восход, 15*

Выявлены и рассмотрены основные формы библиотечного взаимодействия. Изучены особенности этих форм. Предложена их классификация. Даны определения каждой формы библиотечного взаимодействия.

*Ключевые слова:* формы библиотечного взаимодействия, библиотечная ассоциация, библиотечная корпорация, библиотечное общество, библиотечный союз, библиотечный консорциум, библиотечное партнерство, библиотечный альянс.

**В**заимодействие людей – одна из основ жизни человека. Среди первых его форм были первобытная община, семья. По мере социально-экономического развития появлялись и развивались экономические, профессиональные и социальные формы взаимодействия.

Предшественниками современных форм экономического взаимодействия людей были различные прообразы партнерств. Например, наиболее часто отношения между партнерами принимали форму «комменды». В ней один из партнеров брал на себя роль руководителя торговой экспедиции и нес ответственность за результаты экспедиции, второй – снабжал экспедицию требуемым капиталом и рисковал только его размером [5]. Более сложные формы взаимодействия людей появились в XVI в. с развитием торговли и образования колоний. Одной из первых торговых компаний, образованных путем слияния капиталов, которую можно с полным правом считать корпорацией, стала английская Ост-Индская компания, основанная в 1599 г. и объединившая около 2 тыс. акционеров для торговли с Ост-Индией. К концу XIX в. экономические формы взаимодействия стали появляться в промышленности. В 1901 г. была образована корпорация «Сталь США» с капиталом более 1,4 млрд долл. – первая корпорация-миллиардер. К началу XX в. корпорации стали доминирующей формой организации бизнеса в таких отраслях, как промышленное производство, добыча полезных ископаемых, транспорт, инфраструктурные отрасли, банковская сфера и страхование [2].

Первые социально-профессиональные формы взаимодействия людей – гильдии, цеха, профессиональные союзы возникли в Англии (IX–XI вв.),

а затем в Германии (XI–XII вв.) и Дании (XII в.). Они представляли собой группы кустарей и ремесленников, объединенных общими социальными интересами, профессиональной подготовкой и производственной специализацией. По мере социально-экономического развития задачи профессиональных форм взаимодействия людей менялись. Одной из их основных задач стала защита прав участников этих объединений. Первые профессиональные объединения как массовые организации работников, создаваемые для защиты их членов, возникли в конце XVIII в. в Англии, во Франции, в США – в конце XVIII в., в Германии и некоторых других европейских странах – в 1830–1840 гг. [12]. Они объединяли трудящихся одной и той же профессии или даже узкой специальности для решения профессиональных интересов – содействие профессиональному общению, повышение качества работы, пропаганда позитивного знания в обществе. Например, в 1857 г. в целях профессионального общения и обмена опытом было создано Общество педагогов (ныне Педагогическое общество России).

Таким образом, если основной целью экономических форм взаимодействия является финансовая выгода, то профессиональные формы взаимодействия людей направлены на решение как социально-трудовых вопросов (защита прав и повышение благосостояния членов профессионального объединения), так и профессиональных задач (обмен опытом, повышение качества работы, совершенствование профессиональных навыков и т. п.).

В современном обществе основными формами взаимодействия физических и/или юридических лиц для достижения общих экономических или

профессиональных целей являются консорциумы, корпорации, ассоциации, общества, союзы, альянсы, партнерства. Сравнительный анализ общих определений этих форм взаимодействия (табл. 1, стб. 2) указывает как на различия, так и на сходство между ними, хотя в целом, судя по определениям, границы между этими формами не всегда очень четкие. Например, из табл. 1 видно, что общие определения «союза», «ассоциации», «альянса» и «общества» схожи по целям, субъектам объединения. Но по сравнению с ними субъекты альянсов могут быть шире: помимо объединения организаций или лиц они предусматривают также объединение государств и могут иметь политические цели. Можно сказать, что союзы, общества, ассоциации организованы для достижения деловых, профессиональных, научных, религиозно-нравственных, политических, хозяйственных, благотворительных, художественных, спортивных и других целей, а деятельность альянсов, корпораций, партнерств и консорциумов ориентирована скорее на решение экономических задач: снижение конкуренции и достижение общей выгоды для всех участников. Отличительной чертой консорциумов является временный характер этого типа объединения. В отличие от партнерств и консорциумов обязательным требованием корпорации является наличие юридического статуса.

Для того чтобы выявить, какие формы взаимодействия используются в библиотечном деле, был проведен поиск документов по данной тематике в базе данных (БД) ВИНТИ «Информатика» за 1981–2006 гг.

В качестве ключевых слов для поиска были использованы термины «библиотечная ассоциация», «библиотечная корпорация», «библиотечное общество», «библиотечный союз», «библиотечный консорциум», «библиотечное партнерство», «библиотечный альянс»<sup>1</sup>.

Общие количественные результаты поиска приведены в табл. 2 и на рис. 1.

Анализ распределения выявленных документов по формам библиотечного взаимодействия свидетельствует о том, что наибольшее количество публикаций по теме «Библиотечные ассоциации». По библиотечным корпорациям и консорциумам публикаций значительно меньше. Небольшой процент составляют документы, посвященные библиотечным союзам, партнерствам и обществам. И всего 0,2% приходится на материалы, характеризующие библиотечные альянсы. Таким образом, поиск документов по данной тематике показал, что

<sup>1</sup> Как известно, существуют и такие формы взаимодействия, как картель, трест, кооператив. Но, как показал пробный поиск, в библиотечном деле эти формы не используются. Поэтому и общие определения этих форм не анализировались.

в библиотечном деле также используются эти формы взаимодействия. Но представляется интересным уточнить их смысловое содержание с учетом специфики библиотечного дела.

Для этого нами проведен поиск определений рассматриваемых форм взаимодействия в материалах по библиотековедению и библиотечному делу – в уставах, справочниках, статьях из журналов и сборников, на сайтах российских библиотечных объединений [1, 4, 7–9, 11, 14–16, 18–20]. Были получены следующие результаты:

1. В библиотечных словарях и справочниках найдены определения терминов «библиотечная ассоциация» и «библиотечная корпорация». Поиск остальных терминов по этим видам источников не принес результатов.

2. В библиотечных статьях найдено определение термина «библиотечный консорциум».

3. Поиск определений терминов «библиотечный альянс», «библиотечное общество», «библиотечный союз», «библиотечное партнерство» не принес результатов. Однако изучение документального потока по рассматриваемым формам библиотечного взаимодействия, анализ сайтов позволили вывести определения этих форм. Но в связи с небольшим количеством реально существующих этих форм взаимодействия сложно выделить их специфику.

Результаты этой работы представлены в табл. 1, стб. 3.

Сопоставление общих и библиотечных определений рассматриваемых форм взаимодействия (табл. 1) показало, что:

1. Суть значения термина «альянс» в библиотечном контексте не противоречит общему значению: в обоих случаях речь идет о взаимодействии на основе договорных отношений для осуществления общей цели. Но общее значение термина «альянс» шире, нежели в библиотечном контексте, так как предполагает объединение не только лиц и учреждений, но и государств и может преследовать экономические, политические цели. В свою очередь, библиотечные альянсы чаще всего носят временный характер и распадаются после достижения поставленной профессиональной цели.

2. Смыслы терминов «ассоциация» и «библиотечная ассоциация» совпадают.

3. Определения терминов «консорциум» и «библиотечный консорциум» не противоречат друг другу: оба термина указывают на временный характер объединения для достижения экономических целей.

4. Смыслы, вкладываемые в понятия «корпорация» и «библиотечная корпорация», имеют отличия. Корпорация предполагает юридический статус. Библиотечные корпорации чаще всего его не имеют. Если в общем смысле – это экономическая

**Общие и библиотечные определения форм взаимодействия**

Термин	Общее значение	Значение в библиотечном контексте	Примеры использования в библиотечном деле
1	2	3	4
Альянс	Союз, объединение нескольких государств, организаций, компаний, лиц на основе договорных обязательств [2]	Объединение лиц, организаций на основе договорных отношений для достижения определенной цели. Предоставляет участникам возможность объединять их ограниченные ресурсы, знания и способности для достижения общей цели, которую партнеры были бы не в состоянии достигнуть в одиночку. Носит в основном временный характер [21]	Стратегический альянс между библиотекарем справочной службы библиотеки Университета штата Калифорния и профессором Школы бизнеса этого университета
Ассоциация	Союз, организованное объединение лиц или учреждений, как правило, одного рода деятельности для достижения определенной цели [13]	Объединение библиотек или библиотекарей (или других библиотечных союзов) по территориальному или иным признакам. Назначение – содействовать поднятию престижа библиотечной профессии, совершенствованию библиотечного дела в целом, правовой защите библиотекарей, организации социально-правовой помощи им [17]	Межрегиональная ассоциация деловых библиотек (МАДБ)
Консорциум	Организационная форма временного объединения предприятий, организаций, промышленных компаний и/или банков для осуществления капиталоемкого проекта или для совместного размещения займа [10]	Организация, сформированная несколькими библиотеками, действующая совместно и обладающая какой-либо формальной структурой и позволяющая решать задачи, непосильные для одной библиотеки. Консорциумы создаются для достижения следующих целей: обеспечения равного доступа участников объединения к своим каталогам, снижения затрат на издания, взаимодополняющего использования имеющихся и вновь приобретаемых библиотечных ресурсов, приобретения дорогостоящих электронных ресурсов (например, журналов) [6]	Российский информационно-библиотечный консорциум (РИБК)
Корпорация	Совокупность лиц, объединившихся для достижения общих целей, осуществления совместной деятельности и образующих самостоятельный субъект права – юридическое лицо [11]	Добровольное объединение ряда независимых в административном и хозяйственном отношениях библиотек для совместного решения их функциональных задач, включая совместное создание и использование библиотечно-информационных ресурсов [3]	Корпоративная сеть московских библиотек
Общество	Соединение людей для достижения хозяйственных, политических или научных целей, не доступных силам каждого в отдельности [13]	Объединение индивидуальных и коллективных членов, целью которого является объединение информационно-библиотечных специалистов для активизации их роли в формировании открытой информационной политики в стране, повышения статуса библиотечных работников	Библиотечное общество библиотек г. Ташкента
Партнерство	Форма деловой организации, основанная на договоре между двумя или несколькими юридическими и физическими лицами, причем каждый из них участвует в ней своим капиталом или личным трудом и несет полную личную ответственность за долги компании [2]	Взаимодействие библиотек на основе договорных отношений со всеми субъектами общества: пользователями, органами власти, бизнес-структурами, общественными организациями, издательствами, книготорговыми объединениями, другими библиотеками, а также с отечественными и зарубежными благотворительными фондами для совершенствования библиотечно-информационного обслуживания пользователей, улучшения комплектования и сохранения фондов и решения значимых для библиотек социальных проблем (оплата труда, социальная помощь и защита работников, улучшение условий организации труда) [1]	Партнерство амурских библиотек

1	2	3	4
Союз	Добровольное общественное объединение граждан, связанных общими производственными, профессиональными интересами по роду их деятельности, создаваемое в целях представительства и защиты их социально-трудовых прав и интересов [10]	Добровольное объединение библиотечных и информационных работников, создаваемое в целях профессионального развития библиотекарей и защиты их социально-трудовых прав и интересов	Союз библиотек земли Северный Рейн-Вестфалия

Т а б л и ц а 2

**Количественное распределение документов по формам библиотечного взаимодействия**

Формы взаимодействия	Количество найденных документов	Процент от общего числа найденных документов
Библиотечная ассоциация	1 343	59,1
Библиотечная корпорация	420	18,5
Библиотечный консорциум	207	9,1
Библиотечное партнерство	108	4,8
Библиотечный союз	95	4,2
Библиотечное общество	93	4,1
Библиотечный альянс	5	0,2
Всего	2 271	100,0



Рис. 1. Количественное распределение документов по формам межбиблиотечного взаимодействия

форма взаимодействия, то в библиотечном контексте – это профессиональная форма взаимодействия, направленная на решение конкретных технологических задач и создание информационных ресурсов.

5. Суть терминов «общество» и «библиотечное общество» схожа. Но в библиотечном контексте для общества характерно объединение участников

определенной территории (город, область, край). В общем значении термин «общество» территориально не ограничен.

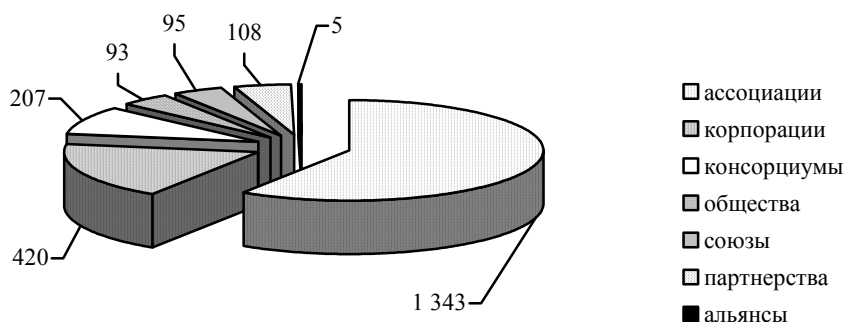
6. Смыслы, вкладываемые в понятия «партнерство» и «библиотечное партнерство», имеют отличия. Партнерство в общем значении направлено на решение экономических задач. Библио-

течное партнерство предполагает решение, прежде всего, профессиональных, технологических, социальных задач.

7. Термин «союз» схож в общем и библиотечном контекстах.

Как видим, часть определений форм взаимодействия в библиотечном контексте совпадает с общими значениями рассмотренных определений. Однако если в общем значении примерно равное количество экономических (консорциумы, корпорации, партнерства) и профессионально-деловых (ассоциации, альянсы, общества, союзы) форм взаимодействия, то в библиотечном деле только одна из рассмотренных форм взаимодействия – консорциум может носить только экономический характер. В других же формах взаимодействия – корпорациях, партнерствах и альянсах – экономическая выгода достигается опосредованно, как результат объединения интеллектуальных и информационных ресурсов, совместного решения технологических задач. Таким образом, в библиотечном деле все формы взаимодействия носят профессиональный характер.

Далее для выявления более четких различий между рассматриваемыми терминами в библиотечном контексте в уставах, статьях из библиотечных журналов и сборников, на сайтах библиотечных объединений были определены все возможные параметры, которые характеризуют те или иные формы взаимодействия. Это цели и задачи, наличие юридического статуса, географический охват, профиль участников, продолжительность сотрудничества, тип членства, объединяемые ресурсы, оплата членских взносов, предоставление платных услуг.

Прежде всего, все библиотечные формы взаимодействия были проанализированы с точки зрения их целей и задач (примеры – в табл. 3). Как уже было сказано, все рассмотренные формы взаимодействия библиотек можно отнести к профессиональным. Но в зависимости от целевого назначения их можно разделить на две основные группы: 1) общие и 2) узкие специальные, профессиональные цели. Кроме того, для первой группы характерна направленность на решение социально-трудовых задач.

К группе, решающей общие профессиональные проблемы, можно отнести библиотечные ассоциации, общества, союзы. В основном их деятельность направлена на развитие библиотечного дела, профессиональное обучение сотрудников, социальную и правовую защиту библиотечных работников, консолидированное «лоббирование» библиотечных проблем в органах власти и управления, содействие в улучшении условий труда и быта библиотечных работников и др. Кроме того, они занимаются внедрением стандартов, норм,

разработкой руководств, утверждением рекомендаций, направленных на улучшение библиотечного обслуживания, разработкой организационных структур, вопросов финансирования, проектирования и строительства библиотек различного типа.

Все эти формы взаимодействия объединяет и то, что их члены платят членские взносы, они имеют юридический статус, не предоставляют платных услуг. Уплата членских взносов является точным признаком того, что эти формы объединений не имеют экономических целей.

Для выявления различий внутри этой группы – ассоциации, общества, союзы, они были изучены с точки зрения других параметров. Выяснилось, что различие библиотечной ассоциации и общества заключается в географическом охвате: библиотечная ассоциация может объединять библиотеки на национальном, международном уровне. Библиотечные общества уже и чаще всего предполагают объединение библиотек на территории края, области, города. Кроме того, выявлено, что термины «союз» и «ассоциация» в библиотечном деле употребляются как синонимы. Например, Союз польских библиотекарей в библиотечных статьях называют также Ассоциацией польских библиотекарей.

Вторая группа – библиотечные корпорации, альянсы, консорциумы ставят перед собой конкретные задачи: совершенствование библиотечного обслуживания (обеспечение свободного доступа пользователей к библиотечно-информационным ресурсам, развитие служб межбиблиотечного абонемента (МБА) и ЭДД). «Оттенки» же в специальных профессиональных целях следующие. Деятельность корпораций направлена на обеспечение информационной, лингвистической и технической совместимости электронных каталогов для реализации взаимообмена данными между библиотеками. По характеру объединения, в отличие от библиотечных корпораций, альянсы носят в основном временный характер. А сравнение этих форм взаимодействия по типу членства показал, что библиотечный альянс допускает смешанный тип членства, в то время как корпорация предполагает только коллективный.

Отдельно рассмотрим понятие «библиотечный консорциум». Это единственная из всех форм, в которую помимо решения профессиональных задач объединяются библиотеки для получения прямой экономической выгоды. Например, экономия финансовых ресурсов при приобретении электронных изданий. Конечно, библиотечные корпорации и партнерства также получают выгоду в экономии трудовых и финансовых средств при создании и использовании информационных ресурсов библиотек-участников, информационном обслуживании пользователей, но это не является прямой экономической выгодой.

Примеры библиотечных форм взаимодействия

Термин	Название	Цели и задачи
1	2	3
Альянс	Альянс научных библиотек штата Колорадо (также союз, объединение, корпорация CARL)	Развитие сетевого автоматизированного библиотечного обслуживания и совершенствование системы распределения библиотечных ресурсов в штате Колорадо
	Альянс сетей библиотечного обслуживания	Повышение эффективности и экономичности отдельных сетей; дальнейшее развитие информационной инфраструктуры Северной Америки; проведение совместной исследовательской работы
Ассоциация	Американская библиотечная ассоциация (ALA)	Развитие библиотечной деятельности в соответствии с идеей права человека на свободный доступ к информации; удовлетворение интересов библиотек страны путем обмена мнениями, достижения соглашений, содействия сотрудничеству во всех областях библиотечной науки и экономики библиотечного дела; воздействие на общественное мнение в целях организации и совершенствования деятельности библиотек; обеспечение свободного доступа к информации; защита свободы личности и равного доступа к услугам; инвестиционная поддержка и разработка программ; поддержка библиотек и центров культуры и самообразования; повышение профессионализма и квалификации библиотечных работников
	Ассоциация региональных библиотечных консорциумов (АРБИКОН)	Оказание содействия российским библиотекам в предоставлении более качественного информационного обеспечения пользователей на основе внедрения современных библиотечно-информационных технологий, модернизации управления библиотечными ресурсами, в первую очередь, при обработке поступающей литературы, а также при оперативном использовании ресурсов удаленных библиотек страны на основе доступа через Интернет. Другими словами, дальнейшее развитие библиотечных консорциумов
	Российская библиотечная ассоциация (РБА)	Объединение усилий, поддержка и координация действий ее членов в интересах сохранения и развития библиотечного дела в России, а также представительство и защита общих имущественных и иных интересов РБА. Осуществляется деятельность по следующим направлениям: библиотечная политика и законодательство, научная и практическая деятельность, социальная защита работников библиотек, библиографических и научно-информационных учреждений, защита прав пользователей библиотек, международная деятельность, культурно-просветительная деятельность, хозяйственная деятельность, издательско-полиграфическая деятельность
	Ассоциация служб электронной доставки документов (АСЭД)	Поддержка и развитие электронной доставки документов (ЭДД), интеграция информационных ресурсов и повышение эффективности их использования для наиболее полного удовлетворения растущих информационных потребностей мирового сообщества. Основные направления деятельности: создание и развитие единой распределенной корпоративной системы ЭДД, развитие и внедрение новейших технологий в области ЭДД, техническая и методическая поддержка организаций – членов в развитии служб ЭДД, правовое сопровождение деятельности по ЭДД, развитие сотрудничества служб ЭДД с зарубежными организациями и партнерами, обеспечение доступа к российским и зарубежным информационным ресурсам
Консорциум	Национальный электронно-информационный консорциум (NEIKON)	Повышение уровня работы и качества обслуживания пользователей организаций-участников за счет обеспечения доступа ко всем видам научных электронных информационных ресурсов; представление и защита общих имущественных интересов организаций-участников по организации и использованию электронных информационных ресурсов;

1	2	3
Консорциум		<p>обеспечение доступа ко всем видам внешних информационных ресурсов в электронной форме, представляющих интерес для организаций-участниц;</p> <p>помощь в создании, поддержании и развитии собственных (внутренних) электронных ресурсов организаций-участниц, в том числе распределенных и федеративных;</p> <p>проведение на постоянной основе маркетинговых, социологических, научных и иных исследований, направленных на достижение цели деятельности партнерства, включая все технологические, организационные, инновационные и иные аспекты;</p> <p>поддержка информационного обеспечения российской науки, передовых научных, исследовательских и конструкторских разработок, внедрение новых технологий;</p> <p>содействие обновлению высшего образования в России путем поддержки инновационных методов обучения, семинаров, симпозиумов, научных конференций, разработки эффективных моделей переподготовки педагогических кадров;</p> <p>содействие внедрению передовых компьютерных информационных технологий;</p> <p>предоставление услуг сторонним организациям и частным лицам</p>
	Библиотечно-информационная сеть Новой Англии (консорциум NELINET)	<p>Помощь библиотекам в управлении расходами на комплектование и обработку информации, предусматривающая поддержку и организацию кооперативного приобретения, обработки, комплектования и совместного использования ресурсов на всех уровнях, от местного до государственного;</p> <p>помощь библиотекам в подготовке и проведении изменений в технологии обработки материалов;</p> <p>помощь в подборе и обучении сотрудников</p>
	Омский корпоративный библиотечный консорциум	Объединение информационных ресурсов библиотек и создание корпоративного информационного пространства библиотечных услуг Омска и Омской области
	Консорциум научных библиотек (RLG)	<p>Разработка системы, обеспечивающей необходимой информацией научную общественность США;</p> <p>введение автоматизированного библиографического учета;</p> <p>снижение расходов на библиотечное обслуживание;</p> <p>кооперированное комплектование, хранение и взаимоиспользование библиотечных фондов</p>
Корпорация	Региональная корпоративная библиотечная система г. Новосибирска	<p>Обеспечение свободного доступа к информационным ресурсам библиотек-участниц как единому информационному ресурсу;</p> <p>реализация технологии корпоративной каталогизации;</p> <p>обеспечение удаленного заказа на получение первоисточника;</p> <p>обеспечение ЭДД;</p> <p>ретроспективная конверсия каталогов библиотек</p>
	Корпоративная библиотечно-информационная сеть г. Обнинска	<p>Формирование системы корпоративной каталогизации отечественных и зарубежных документов, поступающих в библиотеки и информационные службы г. Обнинска через сводный корпоративный каталог;</p> <p>обеспечение унифицированного подхода к созданию библиографических записей в электронных каталогах библиотек;</p> <p>обеспечение свободного доступа к электронным каталогам библиотек организаций-участников и удаленного доступа к свободному корпоративному каталогу широкому кругу пользователей;</p> <p>сокращение затрат на формирование электронных каталогов библиотек за счет создания библиографических записей на корпоративной основе и исключения многократного дублирования в процессе обработки документов, использования при каталогизации документов библиографических записей из доступных общероссийских и региональных БД</p>
Общество	Новосибирское библиотечное общество	Сохранение и развитие библиотечного дела в области, повышение статуса библиотечных работников в обществе;

1	2	3
Общество		разработка и реализация областных программ развития библиотечного дела; осуществление общественного контроля за состоянием библиотечного дела в области; культурно-просветительская деятельность; повышение квалификации библиотечных специалистов; создание условий для многостороннего профессионального общения
	Библиотечное общество библиотек г. Ташкента	Объединение библиотек всех систем и ведомств г. Ташкента, а также заинтересованных общественных организаций для совместной деятельности, направленной: на совершенствование библиотечного обслуживания населения города Ташкента; достижение профессиональной консолидации, взаимодействия и координации деятельности всех, кто связан с библиотечной деятельностью – руководителей, ученых, библиотекарей-практиков; поддержку и координацию действий по техническому переоснащению библиотек, по обучению и переподготовке библиотечных специалистов, по созданию новых библиотечных услуг, создание на основе взаимопомощи своей материально-технической базы, обеспечивающей качество работы библиотек города
Партнерство	Партнерство амурских библиотек	Профессиональная консолидация библиотекарей в интересах развития библиотечного дела; повышение престижа библиотеки как социального института
	Нижегородское партнерство музейных библиотек	Создание единого музейно-библиотечного информационного пространства и организация регионального каталога музейной литературы; общий подъем музейной ситуации в Нижегородском регионе, включение музеев в различные проекты и инициативы, приводящие к интеграции и партнерству, готовящие музейное сообщество к выполнению более сложных и профессиональных проектов в этой области
	Партнерство школьных библиотек, г. Тверь	Определение основных направлений развития библиотечно-информационного обслуживания общеобразовательных учреждений; содействие развитию библиотечного, библиографического и информационного дела, усиление роли библиотеки в общественной жизни области; осуществление координации взаимодействия библиотек, служб научно-технической информации и издательств Тверской области; защита прав и интересов библиотечных работников; повышение статуса и улучшение условий деятельности работников библиотек; организация работы библиотечных работников, проведение профессиональных конференций, курсов, семинаров
Союз	Союз библиотечных и информационных работников (SKIP), Прага	Развитие культуры и науки в чешском обществе и содействие осуществлению национальной информационной политики; разработка и внедрение в практику единых общегосударственных норм и правил информационно-библиотечной деятельности; содействие внедрению новых технологий и технических средств и формированию кадров специалистов на современном уровне; сотрудничество с профессиональными и общественными организациями, действующими в смежных областях; организация и проведение конференций, семинаров, выставок и других мероприятий, связанных со сферой информационно-библиотечной деятельности и имеющей отношение к ней издательской деятельности; участие в деятельности соответствующих международных организаций и презентация научной и профессиональной деятельности специалистов на международной арене
	Союз (ассоциация) польских библиотекарей	Организация новых, преимущественно школьных библиотек; проведение семинаров и конференций, связанных со сферой библиотечной деятельности; подготовка кадров для библиотек и информационных центров



Изучение существующих библиотечных партнерств показало, что они могут создаваться и для решения узких специальных задач, таких как обеспечение свободного и широкого доступа пользователей к библиотечно-информационным ресурсам, и общих профессиональных задач, т. е. их можно отнести и к первой группе. Например, Партнерство амурских библиотек.

Таким образом, внутри второй группы, с точки зрения экономических целей, можно выделить формы взаимодействия библиотек с прямой экономической выгодой (консорциумы), косвенной экономической выгодой (корпорации) и без экономической выгоды (альянсы).

В табл. 4 приведены все характеристики рассматриваемых форм взаимодействия библиотек.

Причем интересно отметить, что одинаковые параметры могут иметь формы взаимодействия, отнесенные нами в разные группы с точки зрения целей.

Если принять характеристики за основания для классификации форм библиотечного взаимодействия, то получим следующую классификацию (рис. 2):

Таким образом, из полученной классификации следует, что:

- **Библиотечная ассоциация (библиотечный союз)** – это форма взаимодействия, которая имеет общие профессиональные цели, носит постоянный характер, имеет юридический статус и в основном смешанный тип членства, объединяет интеллектуальные ресурсы своих членов и может действовать на международном, национальном и региональном уровнях. Она объединяет участников разного типа, которые платят членские взносы.

- **Библиотечный альянс** – это официально не зарегистрированная, временная форма взаимодействия, которая преследует определенные профессиональные цели, чаще всего имеет смешанный тип членства, объединяет интеллектуальные и информационные ресурсы своих членов и может действовать на международном, национальном и региональном уровнях. Альянс может объединять участников разных типов и профилей, оказывать платные услуги, взимать членские взносы.

- **Библиотечный консорциум** – это форма взаимодействия, преследующая экономическую выгоду при решении специальных профессиональных задач, носит временный характер, чаще всего не имеет юридического статуса, имеет коллективный тип членства, объединяет интеллектуальные, информационные и финансовые ресурсы участников, может действовать на международном, национальном, региональном уровнях. Консорциум может объединять участников разных типов и профилей, не взимает членских взносов и оказывает платные услуги.

- **Библиотечная корпорация** – это форма взаимодействия для решения специальных профессиональных задач, носит постоянный характер, юридический статус не обязателен, имеет коллективный тип членства, объединяет интеллектуальные и информационные ресурсы участников, может действовать на международном, национальном и региональном уровнях. Может объединять участников разных профилей и типов. Чаще всего не взимает членских взносов, оказывает платные услуги.

- **Библиотечное общество** – это форма взаимодействия, которая имеет общие профессиональные цели, носит постоянный характер, чаще всего имеет юридический статус, в основном имеет смешанный тип членства, объединяет интеллектуальные ресурсы своих членов и действует на региональном уровне. Общество объединяет участников разного типа, которые платят членские взносы, не оказывает платных услуг.

- **Библиотечное партнерство** – это форма взаимодействия, которая может иметь как общие профессиональные, так и узкие специальные цели, носит постоянный характер, чаще всего не имеет юридического статуса, имеет смешанный тип членства, объединяет интеллектуальные и информационные ресурсы участников, может действовать на международном, национальном, региональном уровнях. Может объединять участников разных профилей и типов, взимать членские взносы, платных услуг не оказывает.

Итак, на основе обобщений нами выведены определения основных форм библиотечного взаимодействия. Они соответствуют сути большого количества реально существующих ассоциаций, корпораций и т. д. Тем не менее, как известно, нет правил без исключений. Поэтому реально существуют и некоторые формы объединений, не полностью подпадающие под выведенные определения. Примем, что основания для классификации по профессиональной цели в сочетании с экономическим аспектом являются базовыми, остальные – вспомогательными (или – первичными и вторичными). Тогда окажется, что эти «исключения» не соответствуют тому или иному вспомогательному основанию. Например, тип членства ассоциации, общества, союза, альянса чаще всего носит смешанный характер. Тем не менее примером библиотечного объединения с индивидуальным типом членства является Финская библиотечная ассоциация, Эстонская библиотечная ассоциация, в которых коллективного членства нет [2]. Новосибирское библиотечное общество состоит только из 29 коллективных членов. Точно также ассоциации, консорциумы, как правило, включают участников разного профиля. При этом распространены и однопрофильные, например Ассоциация медицинских библиотек – MLA, которая объединяет более

Характеристики форм библиотечного взаимодействия

Основные характеристики	Форма взаимодействия						
	альянс	ассоциация	консорциум	корпорация	общество	партнерство	союз
<b>1. Цели:</b>							
общие профессиональные		+			+	+	+
специальные профессиональные:	+		+	+		+	
с прямой экономической выгодой			+				
косвенной экономической выгодой				+		+	
без экономической выгоды	+						
<b>2. Срок действия:</b>							
постоянный характер		+		+	+	+	+
временный характер	+		+				
<b>3. Юридический статус:</b>							
имеет		+			+		+
не имеет	+		+	+		+	
<b>4. Тип членства:</b>							
индивидуальный							
коллективный			+	+			
смешанный	+	+			+	+	+
<b>5. Объединяемые ресурсы:</b>							
интеллектуальные	+	+	+	+	+	+	+
информационные	+		+	+		+	
финансовые			+				
<b>6. Географический охват:</b>							
международный уровень	+	+	+	+		+	+
национальный уровень	+	+	+	+		+	+
региональный уровень	+	+	+	+	+	+	+
<b>7. Профиль участников:</b>							
одного профиля							
разных профилей	+	+	+	+	+	+	+
<b>8. Тип участников (например, научные, публичные и другие библиотеки, издательства и т. д.):</b>							
одного типа							
нескольких типов	+	+	+	+	+	+	+
<b>9. Членские взносы:</b>							
взимаются	+	+			+	+	+
не взимаются	+		+	+		+	
<b>10. Платные услуги:</b>							
оказывает	+		+	+			
не оказывает		+			+	+	+



Рис. 2. Классификация библиотечных форм взаимодействия

5,2 тыс. членов, связанных с работой в библиотеках медицинских научных и учебных заведений; Консорциум юридических библиотек Новой Англии – NELLCO, объединяющий 16 юридических библиотек. И наконец, такая же ситуация с типом участников. Все формы взаимодействия в основном включают несколько типов организаций (например, членами Корпоративной библиотечно-информационной сети г. Обнинска являются Обнинский государственный технический университет, Муниципальное учреждение «Централизованная библиотечная сеть г. Обнинска», научно-производственное объединение «Тайфун», Государственное учреждение «Всероссийский научно-исследовательский институт гидрометеорологической информации – Мировой центр данных», Федеральное государственное унитарное предприятие «Обнинское научно-производственное предприятие «Технология»»). Однако есть и такие объединения, которые включают один тип участника, например Ассоциация публичных библиотек США – PLA, Нижегородское партнерство музейных библиотек, включающее 15 музеев Нижнего Новгорода.

Кроме того, нами были выявлены названия библиотечных объединений, суть которых не соответствует базовым основаниям в выведенных определениях. Например, цели Альянса сетей библиотечного обслуживания и Альянса научных библиотек штата Колорадо не противоречат определению «библиотечный альянс». Но по различным источникам Альянс научных библиотек штата Колорадо также называется Объединением научных библиотек штата Колорадо, Консорциумом научных библиотек штата Колорадо, корпорацией CARL, Союзом научных библиотек штата Колорадо, а, по сути, он является консорциумом, так как поддерживает совместное комплектование и использование периодических изданий библиотек США. АРБИКОН – это консорциум библиотек, но его члены платят членские взносы, и он направлен на решение конкретных технологических задач и создание информационных ресурсов. Таким образом, АРБИКОН решает задачи, характерные для корпораций. Та же история и с Омским корпоративным библиотечным консорциумом. Его цели относятся скорее к библиотечной корпорации, нежели к консорциуму.

Действительно, если рассмотреть определения «консорциум» и «корпорация», то мы увидим, что их цели и задачи во многом схожи. Но чаще всего в библиотечном мире задачами консорциума являются, прежде всего, совместное комплектование фондов (приобретение, обмен, совместное владение и использование *полнотекстовых* электронных ресурсов), заключение договоров с издательствами, снижение затрат на комплектование фондов. А деятельность библиотечных корпораций

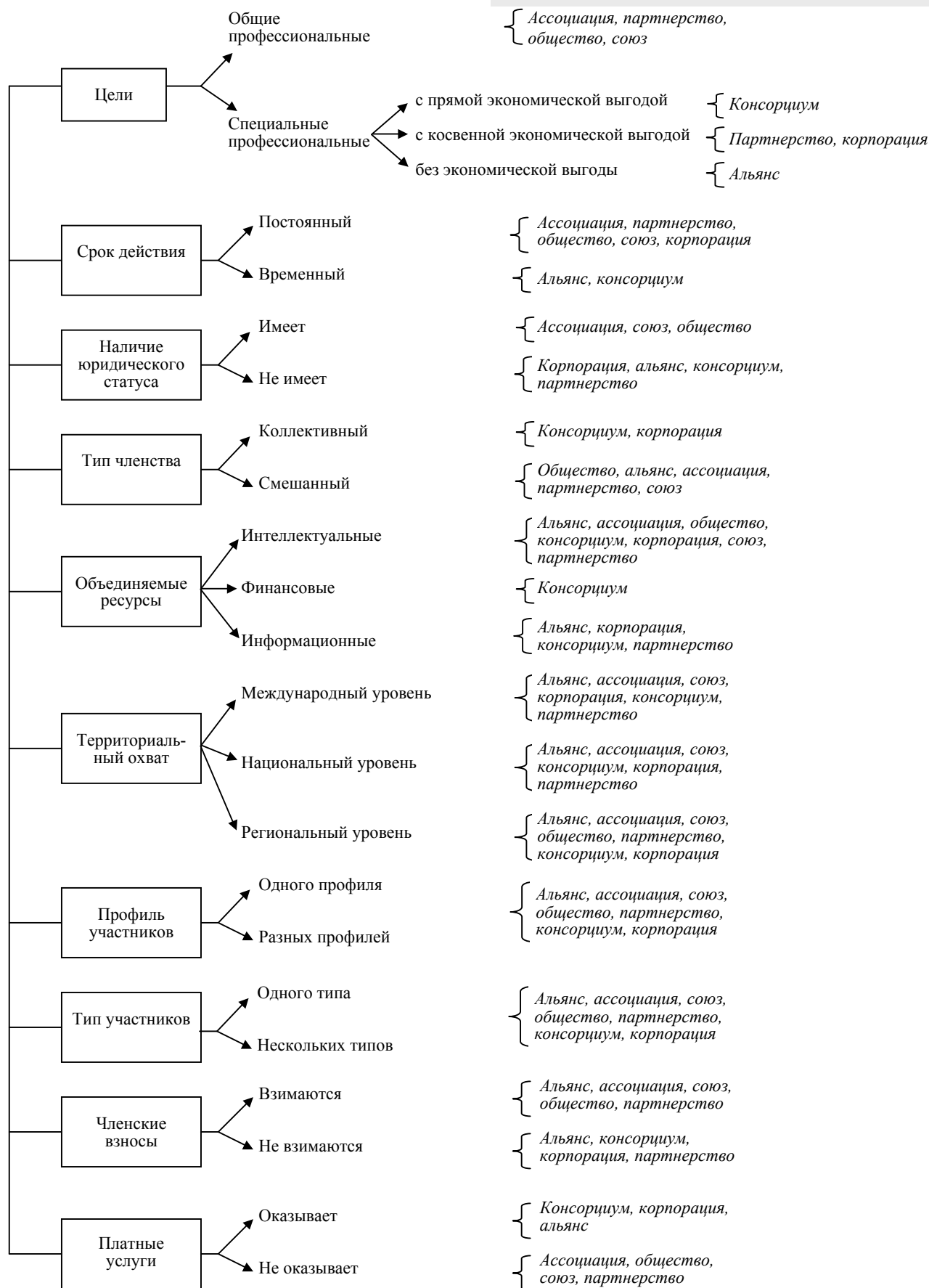
направлена на создание и поддержку электронных ресурсов библиотек-участников, ведение корпоративной каталогизации, обеспечение широкого свободного доступа пользователей к библиотечно-информационным ресурсам, как единому информационному ресурсу, обеспечение ЭДД, ретроспективная конверсия каталогов библиотек и т. д.

Итак, проведенный анализ позволил предложить классификацию форм библиотечного взаимодействия и дать их определения, выявив специфику каждой.

### Список литературы

1. *Бойкова, О. Ф.* Социальное партнерство // Справочник руководителя учреждения культуры. – 2006. – № 3. – С. 93–105.
2. Большой российский энциклопедический словарь. – М. : Большая рос. энцикл., 2003. – 1 электрон. опт. диск (CD-ROM).
3. *Воройский, Ф. С.* Корпоративные сети библиотек: накопленный опыт и некоторые прогнозы // Информационные технологии, компьютерные системы и издательская продукция для библиотек: тез. докл. Четвертой междунар. конф. и выставки LIBCOM-2000. – Звенигород, 2000. – С. 15–18.
4. Информатика. Энцикл. систематизир. слов.-справ. [Электронный ресурс]. – Режим доступа: <http://slovari.yandex.ru/dict/informatica>
5. *Кочетков, Г. Б.* Корпорация: американская модель / Г. Б. Кочетков, В. Б. Сулян. – СПб. : Питер, 2005. – 319 с.
6. *Кузнецов, А. Ю.* Консорциум – механизм организации подписки на электронные ресурсы // Российский фонд фундаментальных исследований: десять лет служения российской науке. – М. : Науч. мир, 2003. – С. 340–342.
7. *Линдеман, Е. В.* К вопросу об организационно-технологической основе создания корпоративных ресурсов библиотечных консорциумов [Электронный ресурс]. – Режим доступа: <http://ellib.gpntb.ru/index.php?doc=sborn&dir=8&art=7>
8. Малый энциклопедический словарь. – М. : АСТ : Астрель, 2002. – 831 с.
9. *Педерсен, Г.* Модели межбиблиотечного сотрудничества и необходимость использования новых информационных технологий [Электронный ресурс] // Электронные библиотеки. – 2000. – Т. 3, вып. 4. – Режим доступа: <http://www.elbib.ru/index.phtml?page=elbib/rus/journal/2000/part4/pedersen>
10. Первый толковый БЭС : большой энцикл. слов. / отв. ред. Е. В. Варава [и др.] – М. : РИПОЛ-классик, СПб. : Норинт, 2006. – 2141 с.
11. *Перова, М. Б.* Словарь терминов по социальной статистике : учеб. пособие / М. Б. Перова, Е. В. Перов; М-во образования Рос. Федерации, Вологод. гос. техн. ун-т. – 3-е изд., доп. – Вологда : ВоГТУ, 2003. – 100 с.
12. Правотека [Электронный ресурс]. – Режим доступа: <http://www.pravoteka.ru/enc/a.html>
13. *Райзберг, Б. А.* Современный экономический словарь / Б. А. Райзберг, Л. Ш. Лозовский, Е. Б. Стародубцева. – 5-е изд., перераб. и доп. – М. : ИНФРА-М, 2006. – 494 с.

14. Словарь библиотекаря по менеджменту и маркетингу / Гос. публич. науч.-техн. б-ка России; [сост. К. М. Ключникова]. – М. : [б.и.], 1995. – 77 с.
15. Словарь понятий, употребляемых в области автоматизации библиотек [Электронный ресурс]. – Режим доступа: <http://ula.uzsci.net/portal/library/docs/b06-attachment.doc>
16. Терминологический словарь библиотекаря по социально-экономической тематике [Электронный ресурс]. – Режим доступа: <http://www.nlr.ru/cat/edict/EcoDict/index1.htm>
17. Терминологический словарь по библиотечному делу и смежным отраслям знания / Рос. акад. наук, Б-ка по естеств. наукам / отв. ред. З. Г. Высоцкая. – М. : [б.и.], 1995. – 267 с.
18. Тютина, И. Ф. Особенности библиотечных объединений разных видов (анализ зарубежного опыта (по итогам НИР) // Проблемы формирования и развития библиотечной системы.– М., 1991. – Т 25. – С. 22–41.
19. Устав Российской библиотечной ассоциации [Электронный ресурс]. – Режим доступа: [www.rba.ru/ifla/ustav.pdf](http://www.rba.ru/ifla/ustav.pdf)
20. Устав некоммерческого партнерства «Ассоциация региональных библиотечных консорциумов». – СПб., 2002. – 7 с.
21. Crawford, P. J. The reference librarian and the business professor: a strategic alliance that works / P. J. Crawford, T. P. Barrett // Ref. Libr. – 1997. – N 58. – P. 75–85.

Материал поступил в редакцию 10.01.2008 г.

Сведения об авторах: *Стукалова Анна Александровна – аспирант ГПНТБ СО РАН,*  
*тел.: (383) 266-92-09, e-mail: chub@spsl.nsc.ru*

*Лаврик Ольга Львовна – доктор педагогических наук, заместитель директора по научной работе,*  
*тел.: (383) 266-29-89, e-mail: lisa@spsl.nsc.ru*